

Bei Einhaltung folgender Montagemaße ist die Schließwirkung ab Türöffnungswinkel 150 Grad gegeben bei TS550NV, TS550N-EN4, TS550NV-F

Bei diesem Türöffnungswinkel ist ein Türpuffer zu setzen!

Drehpunkt Abstand	d	11	bis	25
Drehpunkt des Schließers	a	0	bis	16
	b	35	bis	48

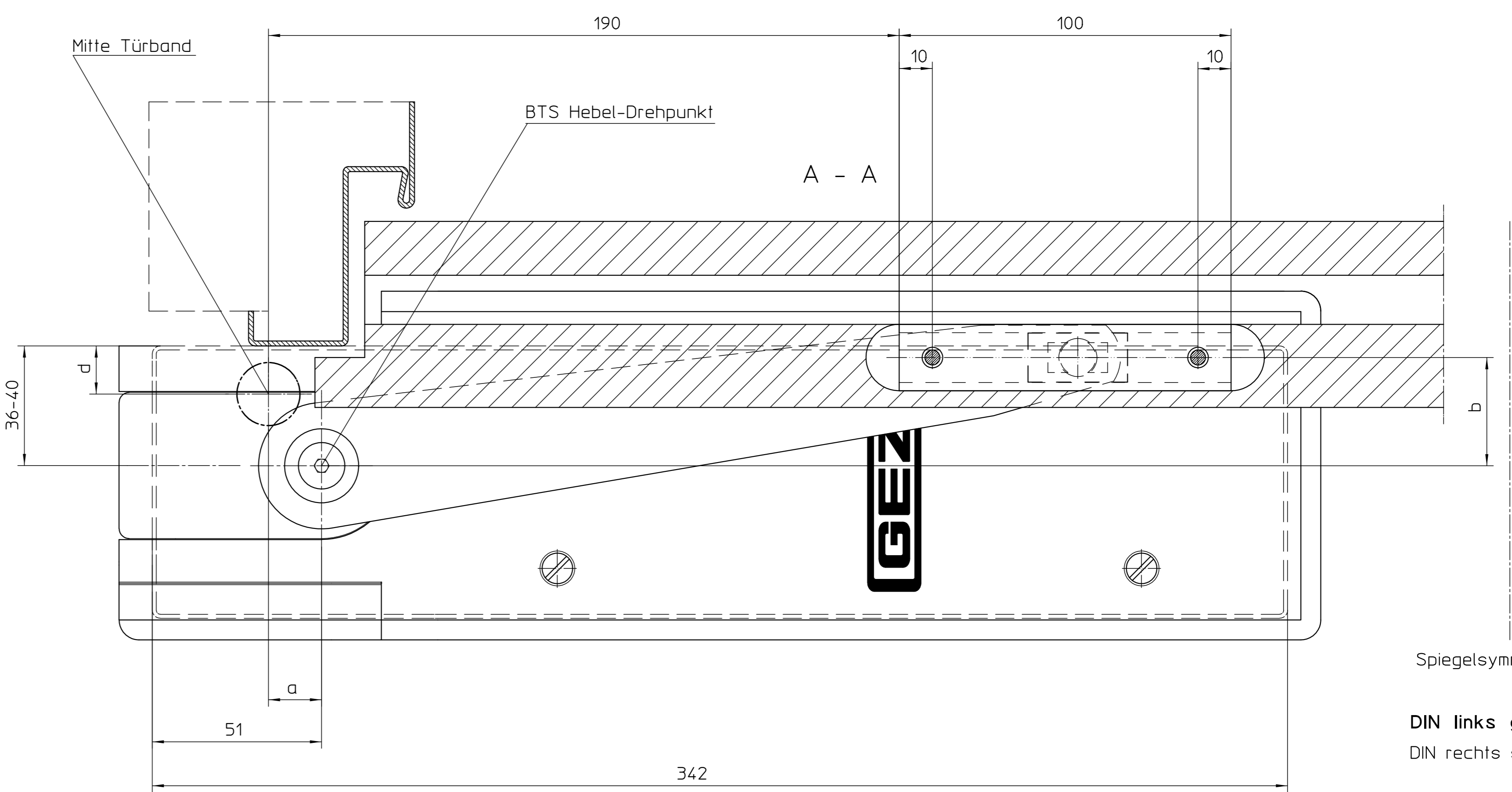

DIN links gezeichnet
DIN rechts spiegelbildlich

3			1 Stück																	
2			1 Stück																	
1			1 Stück																	
1			1 Stück																	
Pos.	Bezeichnung	Ausführung	Anzahl																	

Diese Zeichnung entspricht dem Entwicklungsstand des Zeichnungsdatums bzw. der letzten Änderungsangabe. Aus der Benutzung der Zeichnung können keine Ansprüche, gleich welcher Art, einschließlich Schadensersatzansprüche abgeleitet und gegen GEZE geltend gemacht werden. Die Zeichnung bleibt unser Eigentum und ist Dritten nur für die Vertragsabwicklung zur Benutzung überlassen. Stille Nachahmung der Zeichnung ergebenden Ansprüche stehen ausschließlich GEZE zu. Ohne vorherige Zustimmung von GEZE darf diese Zeichnung weder vervielfältigt noch Dritten zugänglich gemacht werden.